

BENUTZUNGSHINWEISE

So bitte nicht!

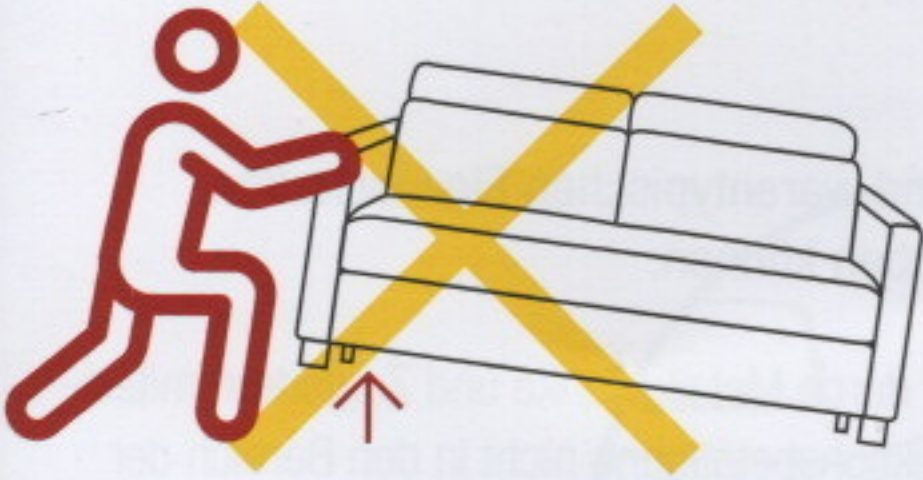

Bitte das Polster nicht an den Armlehnen anheben.

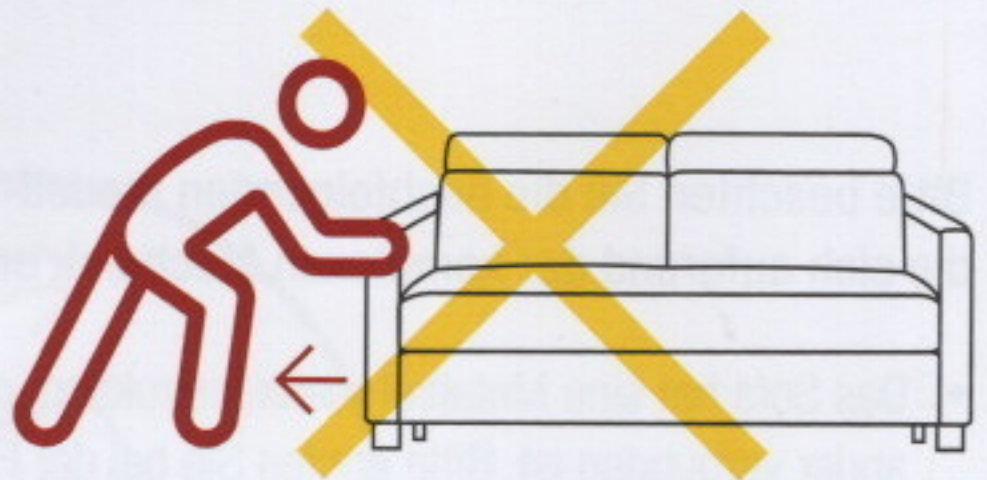

Bitte das Polster nicht an den Armlehnen ziehen.



Bitte nur auf die Sitzfläche setzen.

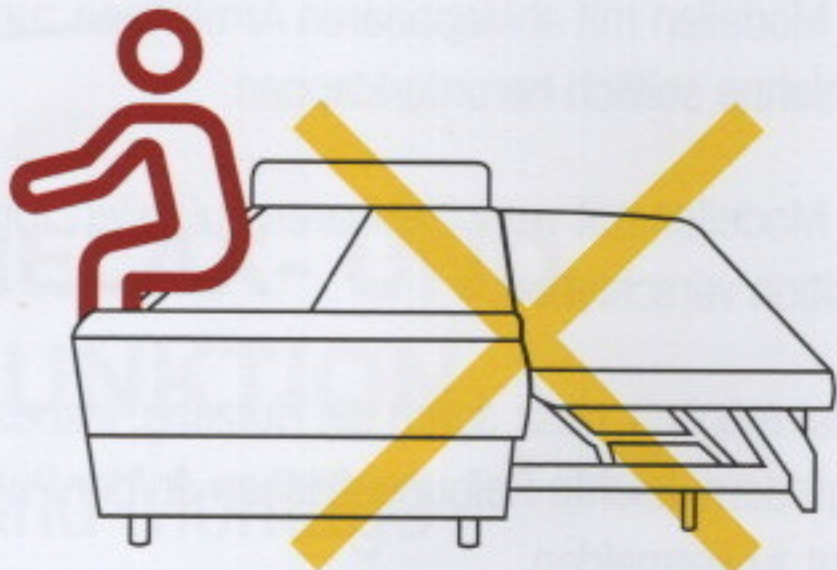

Bitte in der Liegeposition nicht auf das Kopfteil setzen.



Bitte nicht auf Auszugselemente fallen lassen.



Bitte nicht auf Auszugselemente springen.



BEDIENUNG

Sofa mit Matratze

(Demontage in umgekehrter Reihenfolge)

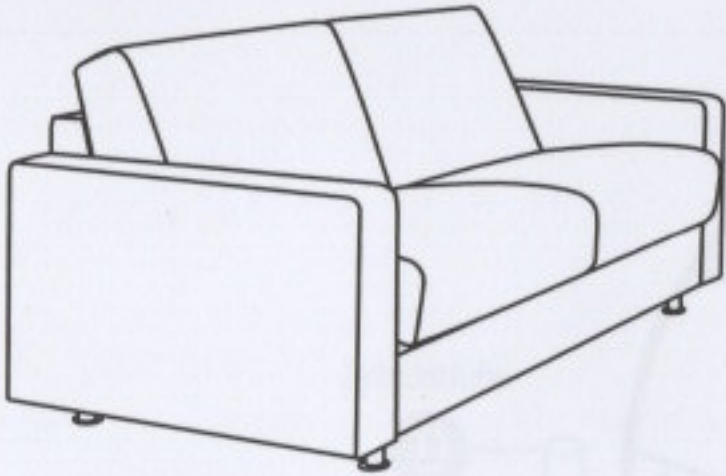

1. Sitzposition

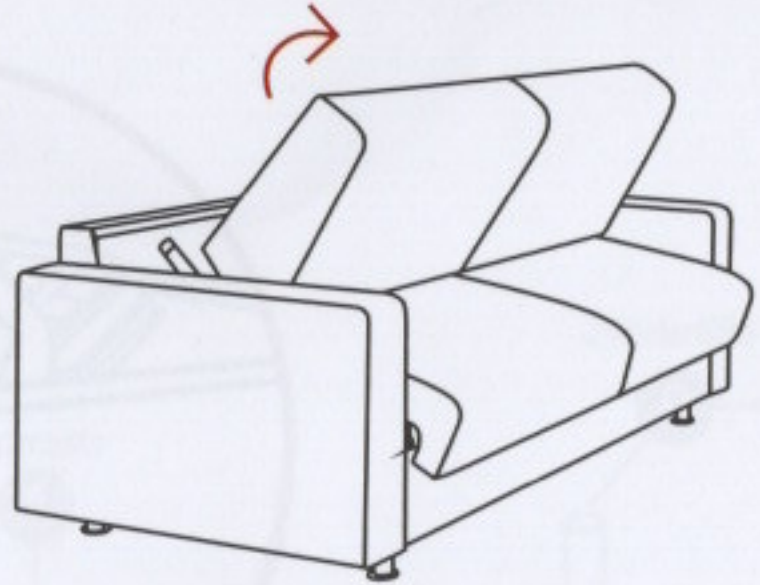

2. Rückenteil anheben

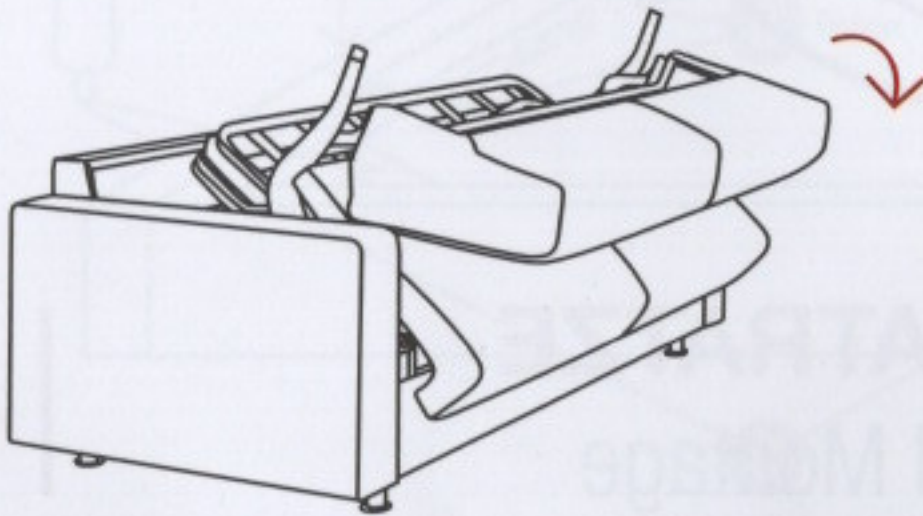

3. Rückenteil mit Sitzteil nach vorne kippen

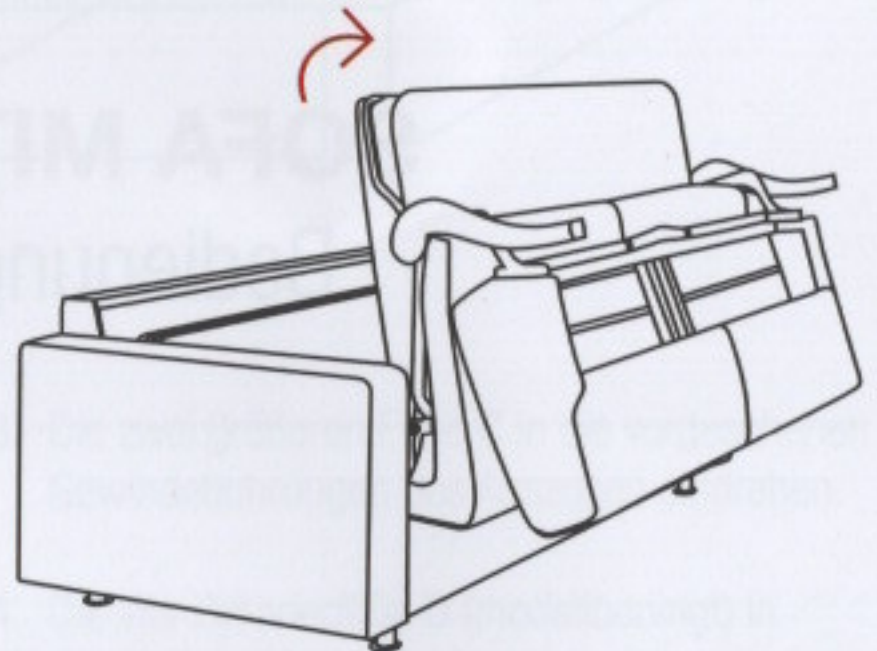

4. Unterseite des Sitzteils anheben

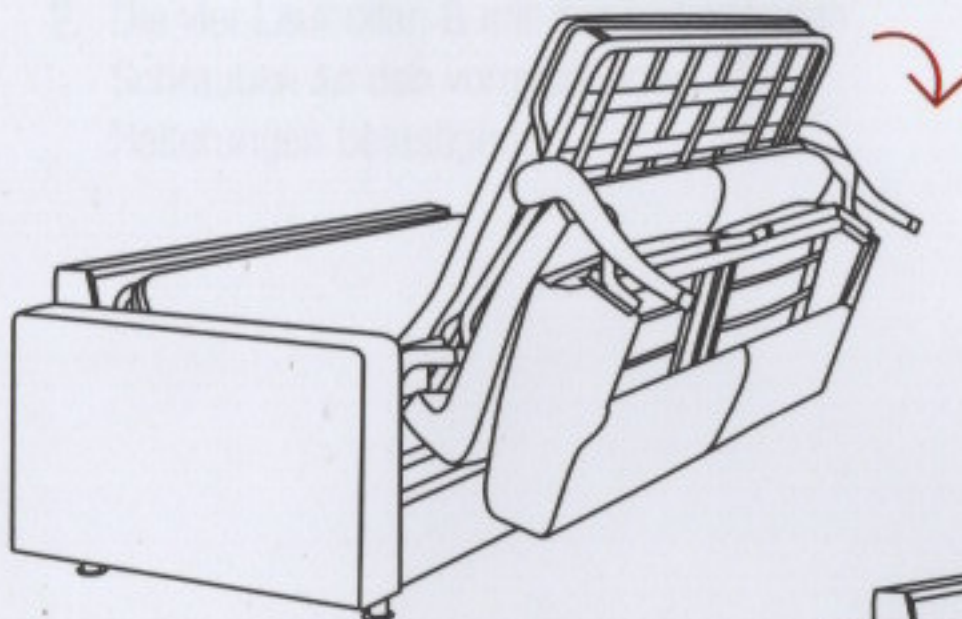

5. Liegefläche nach vorn überschlagen

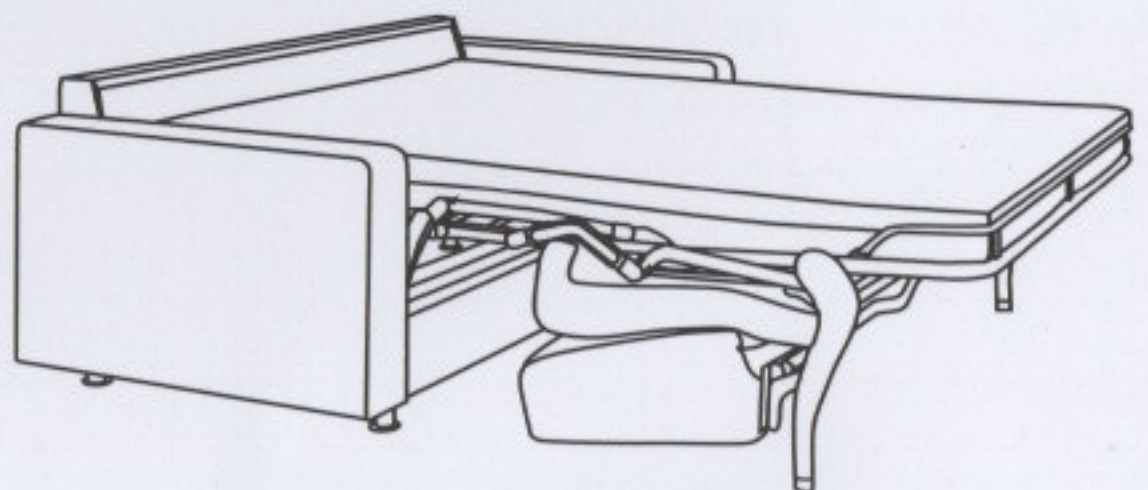

6. Schlafposition

ACHTUNG

Vor dem Zuklappen des Bettsofas **Bettwäsche und Kissen entfernen** und das **Sofa gut auslüften lassen!**

ZURÜCK IN DIE SITZPOSITION:

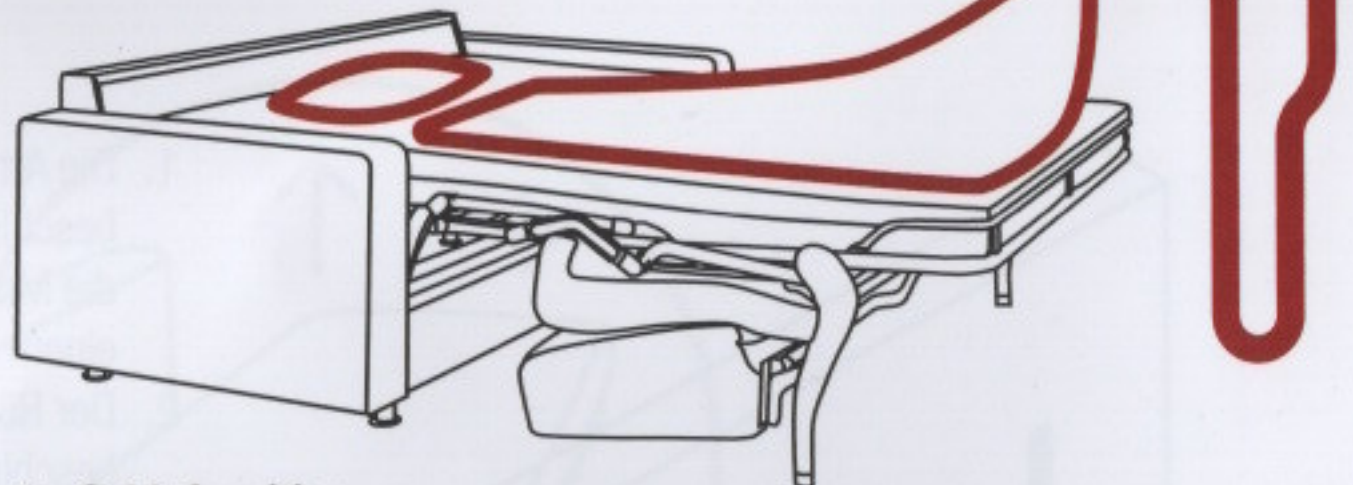

1. Schlafposition

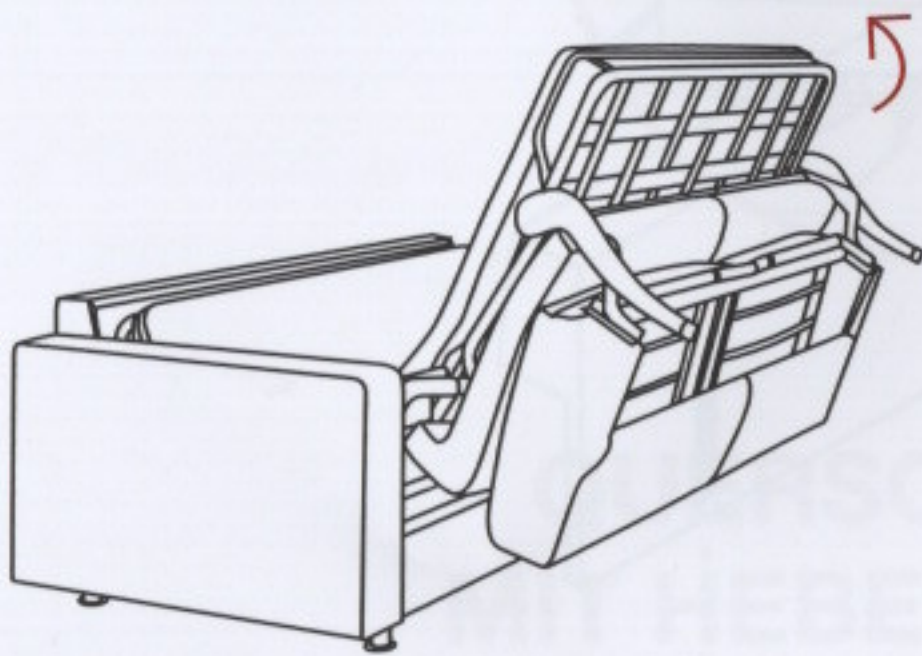

2. Liegefläche anheben und einschlagen

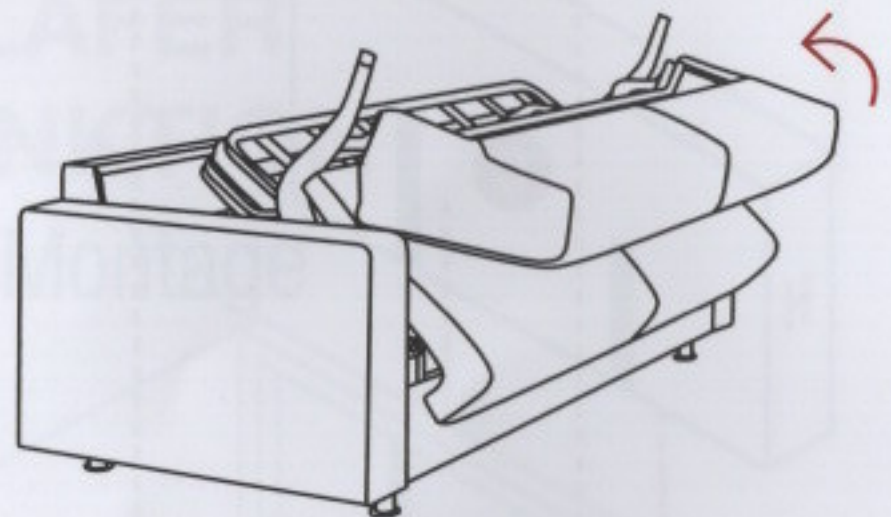

3. Rückenteil zurückschlagen

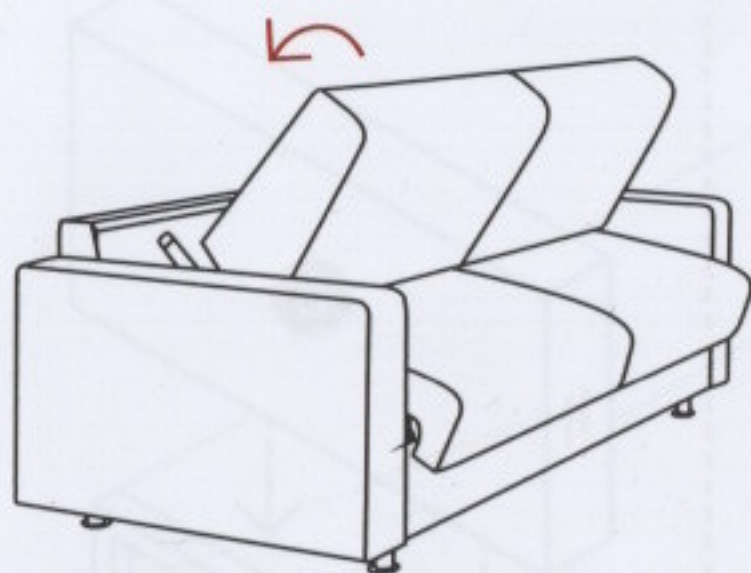

4. Rückenteil vollständig aufstellen



1. Sitzposition